

SWEEPER-BM

Sweeper-BM идеально сочетает современную эстетику и функциональность. Стеклопанели создают эффект прозрачности и легкости, делая его безупречным даже для наиболее требовательных проектов.

Sweeper-BM может работать в двух режимах: нормально закрытый и нормально открытый. Проход в обе стороны свободен, когда турникет обесточен.



ИДЕАЛЬНОЕ РЕШЕНИЕ СОВМЕЩАЕТ ФУНКЦИОНАЛЬНОСТЬ С
СОВРЕМЕННЫМ ДИЗАЙНОМ



550
900

ШИРИНА
ПРОХОДА



40
30

В РЕЖИМЕ
РАЗОВОГО ПРОХОДА



60

В РЕЖИМЕ
СВОБОДНОГО ПРОХОДА



0,3
0,6

ВРЕМЯ ОТКРЫТИЯ/
ЗАКРЫТИЯ



IP 41

СТЕПЕНЬ ЗАЩИТЫ



АНТИ-ТЕЙЛГЕЙТИНГ



ПРОХОД В ДВУХ
НАПРАВЛЕНИЯХ



СИСТЕМА
КОНТРОЛЯ ДОСТУПА



ПУЛЬТ
УПРАВЛЕНИЯ

Ключевые преимущества

- BMDrive® - Надёжный механизм с мощным BLDC мотор-редуктором обеспечивает безотказную работу на протяжении длительного периода;
- Высокая скорость открытия/закрытия створки 0.3-0.6 сек обеспечивает большую пропускную способность;
- Предохранительная функция системы блокировки BMDrive® предотвращает разбитие стеклянных створок в случае вандализма, а также автоматически восстанавливает полноценную работу турникета, после чрезмерных нагрузок на створку;
- Быстрая и прочная ToothLock® система блокировки створки работает в двух режимах HiSecurity и LowNoise;
- Режим LowNoise позволяет сделать работу турникета практически бесшумной;
- Умная система самодиагностики механизма BMDrive® автоматически проводит анализ системы, выявляет критические неисправности, записывает лог ошибок и предупреждений;
- Контроллер механизма BMDrive® оборудован OLED дисплеем для простой настройки и конфигурации механизма без применения специальных программаторов, также полная конфигурация и диагностика возможна через USB разъем с применением специального сервисного ПО для ОС Windows;
- Цифровой контроль усилия и скорости движения створки в комбинации с шестью датчиками безопасности позволяет предотвратить удара проходящего человека створкой, даже в случае неавторизованного прохода;
- Благодаря применениям алгоритмов искусственного

Опции

- системы доступа (RFID/Proximity/ BioMetric/QR считыватели, приемник монет или жетонов, сканер штрих-кодов и др.)
- счетчик проходов

- интеллекта и большому количеству высокоточных инфракрасных датчиков прохода, турникет Sweeper-BM определяет и выдаёт тревогу при попытке прохода двух человек по одной карточке, прохода в неверном направлении и прохода без авторизации;
- Система датчиков позволяет определить проход человека с багажом, организовать свободный выход без необходимости идентификации;
- Элегантные тумбы оснащены LED подсветкой
 - DotLights® встроенный светодиодный дисплей показывающий статус турникета
 - RFIDLights® - светодиодная подсветка зоны считывания карточек
 - EdgeLights® - светодиодная подсветка стеклянных перегородок, которая так же отображает статус турникета;
- Возможность провоза габаритных грузов и проезда инвалидных колясок и комбинации стандартных и широких проходов;
- Распашные створки изготовленные из безопасного закалённого стекла;
- Успешное сочетание цены и качества;
- Возможность кастомизировать исполнение корпуса и крышку тумб;
- Низкое энергопотребление;
- Интеграция с любым типом систем контроля доступа и идентификации;
- Проводной пульт управления входит в комплект
- При отключении питания - fail-safe - проход разблокирован в двух направлениях (створки открываются вручную);

- интеграция кард-коллектора
- сирена
- MP3-модуль с micro-SD картой
- мобильная платформа



Технические характеристики:

Модель Sweeper-VM	с металлической столешницей с стеклянными вставками	со стеклянной столешницей
Ширина тумбы	200 мм	208 мм
Длина тумбы	1310 мм	1318 мм
Высота тумбы	1010 мм	
Ширина прохода	550 / 900 мм	
Скорость открытия или закрытия	0,3 / 0,6 с	
Механизм	BMDrive® сервоприводной (BLDC)	
Система блокировки	ToothLock®	
Средняя наработка на отказ, циклов	MCBF 3 000 000 циклов	

Электрические характеристики

Максимальная потребляемая мощность	160 Вт
Напряжение питания:	- первичное - (100-240)В, 50/60 Гц; - вторичное - 12 В
Индикация	DotLights®, RFIDLights®, EdgeLights®

Исполнение корпуса:

Стандарт	шлифованная нержавеющая сталь AISI 304
Доступные варианты:	- шлифованная нержавеющая сталь AISI 316 - полированная нержавеющая сталь AISI 316 - полированная нержавеющая сталь AISI 304 - окраска в любой цвет по шкале RAL
Верхняя крышка:	- из нержавеющей стали со стеклянными вставками - сплошная стеклянная столешница

Рекомендуемые области применения:

- Бизнес (офисные) центры
- Государственные учреждения
- Парки развлечений
- Промышленные предприятия
- Финансовые учреждения
- Помещение аэропортов
- Отели
- Спорткомплексы
- Зоны отдыха
- Учебные заведения и другие

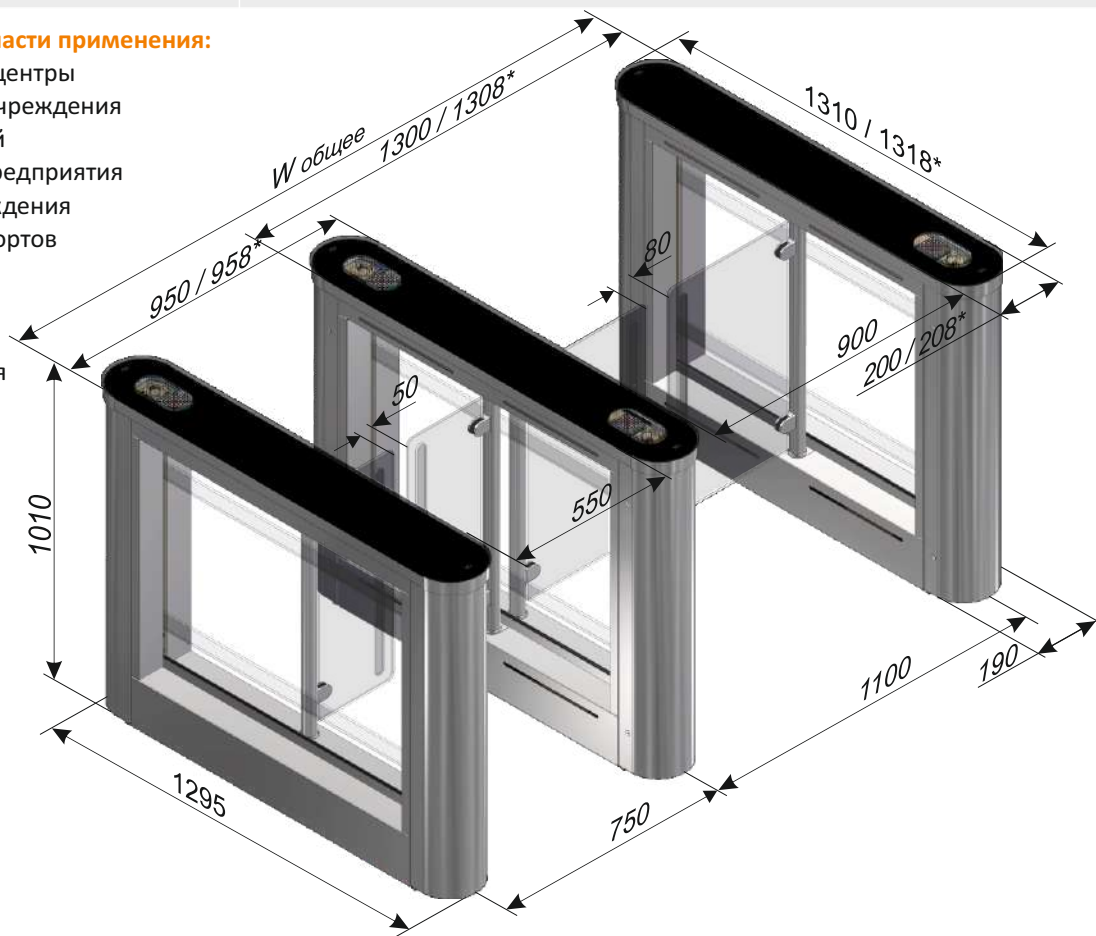

*размеры для турникета со сплошной стеклянной столешницей

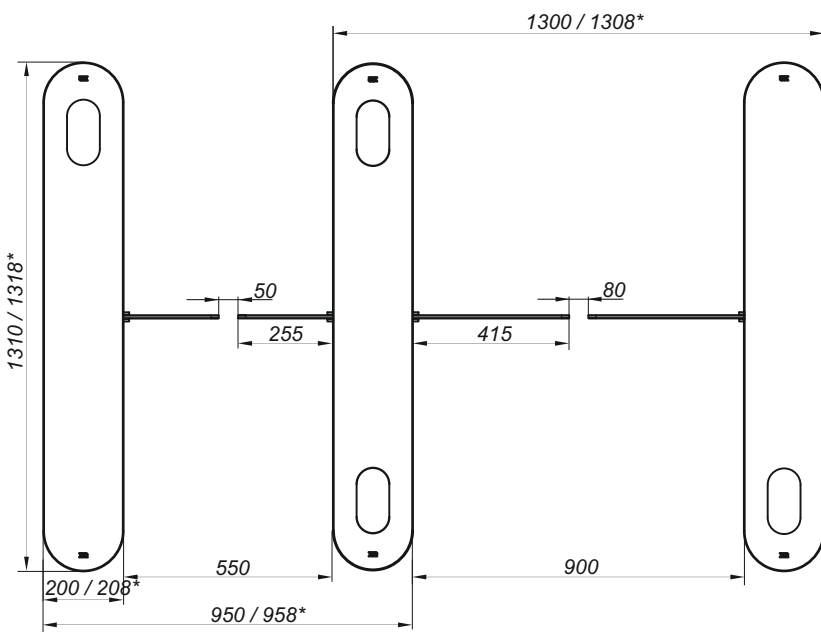
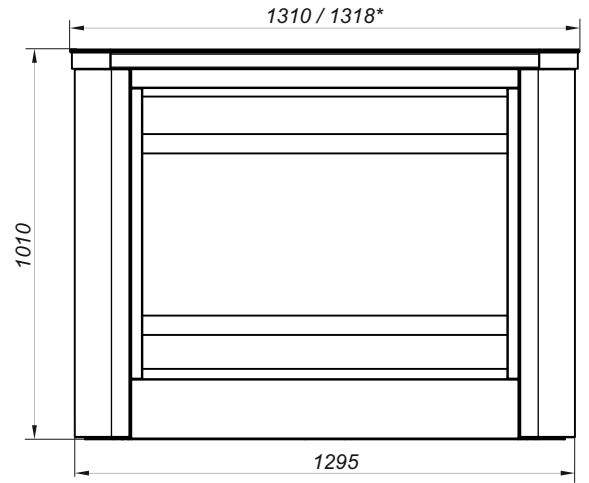
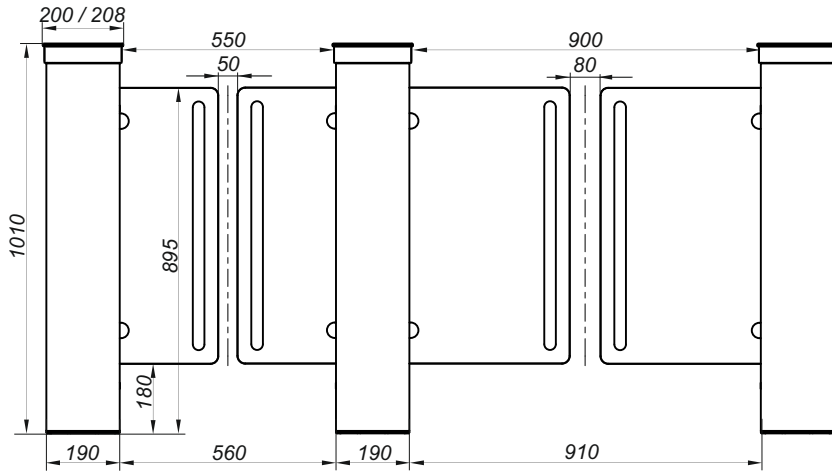

Крышка из нержавеющей стали со стеклянными вставками

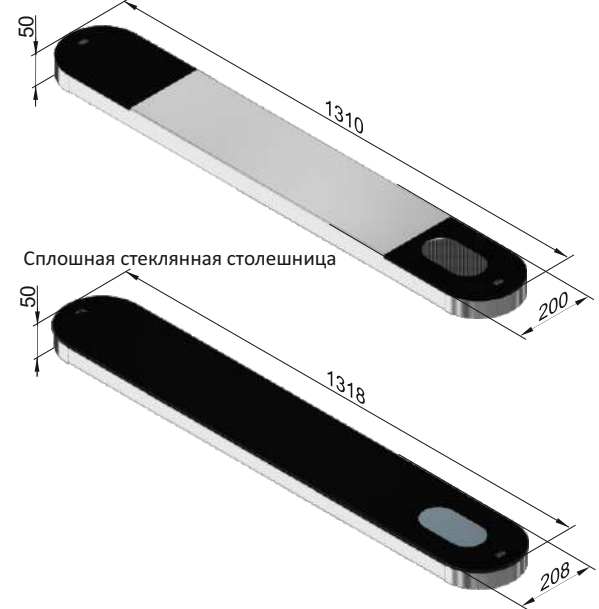

Сплошная стеклянная столешница

